

トレイ台紙供給装置

CE-1

トレイ・台紙の形状により
吸引、その他の取出機構を選定
確実に所定の位置に供給

日常の運転は、
ボタン2つだけの操作で
取扱が簡単に行えます。

タッチパネルにより設定
操作が簡単で見やす
くなりました。

既設の**包装機**に
簡単に接続
できます。

投入品

- トレイ
- 台紙
- しおり etc.

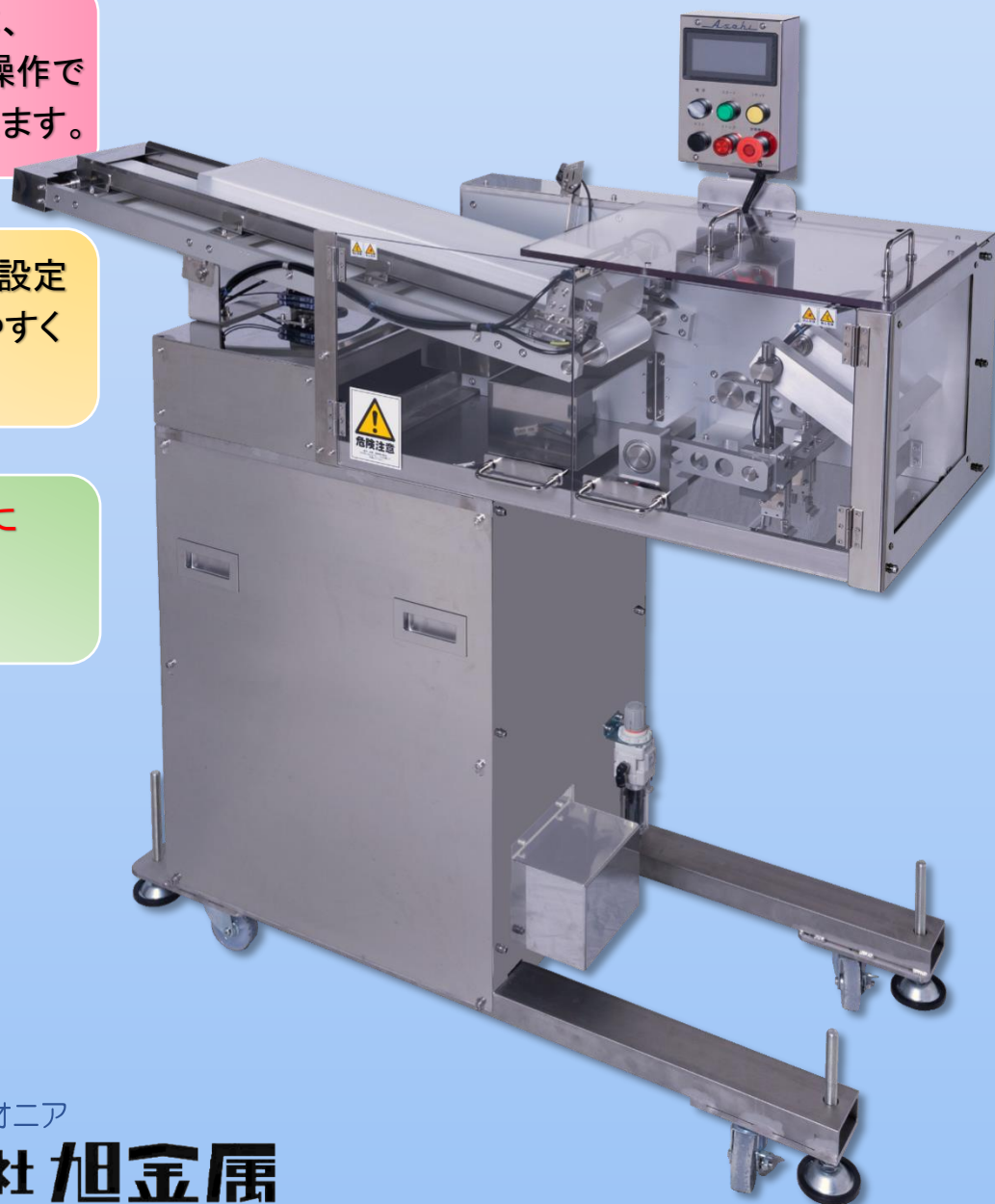

投入機のパイオニア

株式会社 旭金属

特長

ストックコンベア部にトレイ、台紙、しおり等 を供給するだけで自動投入ができ省力効果の大きい機械です。

各部の名称

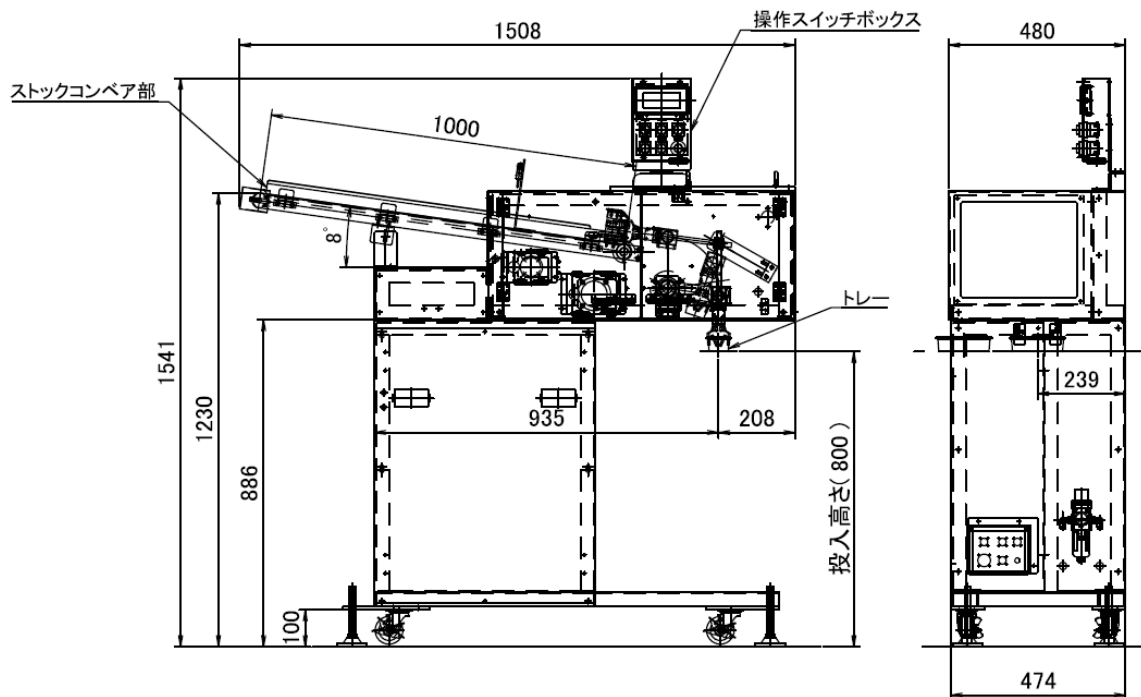

標準仕様

能力	70 個/分
本体寸法	幅 480 mm × 高さ 1541 mm × 奥行 1508 mm
本体質量	200 kg
電源	3相 AC 200V 50/60Hz
所要電力	1.7KVA
使用空気圧	0.5~0.6MPa
使用空気量	60Nℓ/分
トレイ寸法	幅 MAX140 mm 長さ MAX 200 mm 厚み MAX 35 mm

- お客様のご希望により仕様内容は変わります。
- 仕様の追加や変更についてもお気軽にご相談ください。

トレイ台紙供給装置に関することは経験豊富な弊社にお気軽にご相談ください。

改良のために予告なく仕様や外観等を変更することがあります。



注意

安全にお使いいただくために

- ご使用前に取扱説明書をよくお読みの上、正しくお使いください。
- 表示された正しい電源、電圧でお使いください。
- アース接続を確実に行って下さい。故障や漏電の場合、感電する恐れがあります。

製造販売



株式会社 旭金属

お問い合わせ

本社

〒602-8176
京都市上京区下立売通智恵光院西入下丸屋町 505
TEL : 075-801-0154 FAX : 075-842-1351
URL : <http://www.akg.jp/kinzoku/>
Email : asahi@akg.jp

東京営業所

〒362-0036 埼玉県上尾市宮本町 10-2
TEL : 048-771-0662 FAX : 048-773-5937

九州営業所

〒812-0016 福岡市博多区博多駅南 2-1-26 一倉ビル 206
TEL : 092-471-5234 FAX : 092-473-7150